

HARDOX 500 TUF

MODELO CJP-24 M³ (2 UNIDADES)

TARA 24M³ + LONA CADENA = 5.120 + 180 KG (+-3%)

CHASIS: ofertado chasis de stock. Precio válido hasta agotar existencias. Se incluye hoja de características técnicas.

Fecha de entrega: Octubre - noviembre 2022

Validez de la oferta: 30 días

Forma de pago: 30% a la firma del pedido, como entrega a cuenta, resto una vez terminada la fabricación.

BIC/SWIFT: BSABESBB.

IBAN: ES85 0081 0441 3000 0147 6553



968 630 329
610 549 564



Avd. Irlanda 11/3 - 30840
Pol. Ind. Las Salinas
Alhama de Murcia



TRAMES

CARROCEROS

HARDOX®
IN MY BODY

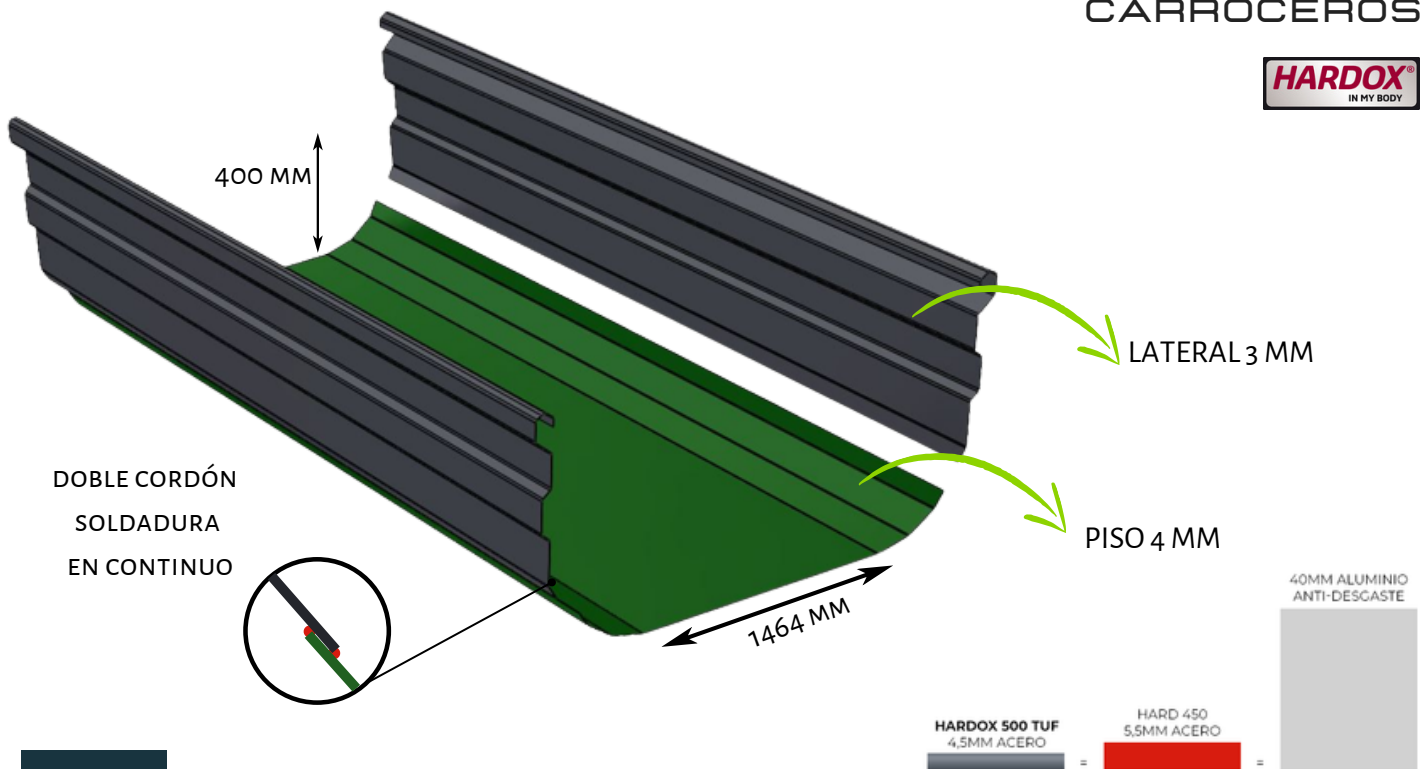

HARDOX 500 TUF

CARACTERÍSTICAS TÉCNICAS

- Caja fabricada con lo último en acero antidesgaste, **Hardox® 500 tuf** (piso, lateral, puerta y frontal)
- Refuerzos de carrocería en acero de alto límite elástico, **Strenx® 700** soldados en continuo.
- El piso está formado por una única pieza de **2500mm**, lo que permite cubrir la zona de mayor desgaste (inferior del lateral **400mm**)
- Para mejorar la estabilidad hemos ensanchado la zona de volteo hasta los **1920mm**
- Los plegados laterales consiguen reducir un **20%** el efecto hinchado durante las cargas, y la **torsión** de la caja en los procesos de descarga.

TRAMES

CARROCEROS



HARDOX 500 TUF



DE SERIE

- Goma de estanqueidad en portón trasero.
- Costillas frontales aligeradas.
- Escalera lateral exterior.
- Peldaños interiores.
- Estabilizador de botella.
- Doble bisagra
- Cierres automáticos por palanca

EXTRAS

- Puerta de grano
- Cierres neumáticos
- Escalera frontal
- Faldilla lateral chapa
- Palometas puerta
- Pasadores bajo cierres
- Lona manual / motorizada