



NUEVO

SEMIRREMOLQUE

ALIGERADO

HARDOX 500TUF

**TRAMES**



# TRAMES

## CARROCEROS

LA CHAPA ANTIDESGASTE HARDOX® 500 TUF ES LA ÚLTIMA NOVEDAD DE LA GAMA HARDOX®. OFRECE UNA GRAN RESISTENCIA, UNA DUREZA EXCEPCIONAL Y UNA TENACIDAD GARANTIZADA EN UNA ÚNICA CHAPA ANTIDESGASTE. HARDOX® 500 TUF REÚNE LAS MEJORES CARACTERÍSTICAS DE HARDOX® 450 Y HARDOX® 500, LO QUE OFRECE COMO RESULTADO UNA CHAPA ANTIDESGASTE QUE NO TIENE COMPETIDORES REALES EN EL MERCADO.

UN 20 % MÁS RESISTENTE AL DESGASTE QUE EL HARDOX 450  
UN 900 % MÁS DURADERO QUE EL ALUMINIO

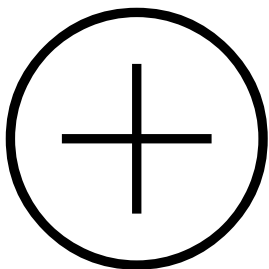

LIGERA  
RESISTENTE  
VERSÁTIL

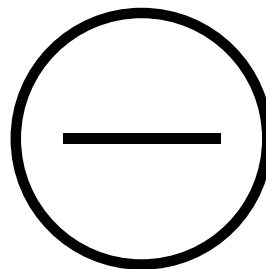

MANTENIMIENTO  
CONSUMO  
RESIDUO EN CARGA

LA ETIQUETA DE HARDOX® IN MY BODY REPRESENTA A LOS EQUIPOS FABRICADOS CONFORME A LOS ESTÁNDARES MÁS EXIGENTES POR UN MIEMBRO CUALIFICADO DEL PROGRAMA HARDOX® IN MY BODY. TODOS LOS MIEMBROS HAN SIDO EVALUADOS EXHAUSTIVAMENTE Y SE HAN GANADO EL DERECHO A MOSTRAR ESTE LOGOTIPO COMO SIGNO DE SU COMPROMISO. SI FABRICA O UTILIZA ESTE TIPO DE EQUIPOS, QUIERE DECIR QUE FORMA PARTE DE UNA COMUNIDAD QUE SE ESFUERZA POR ALCANZAR UN NIVEL SUPERIOR DE CALIDAD.



968 630 329  
610 549 564



Avd. Irlanda 11/3 - 30840  
Pol. Ind. Las Salinas  
Alhama de Murcia



# TRAMES

## CARROCEROS

**HARDOX®**  
IN MY BODY

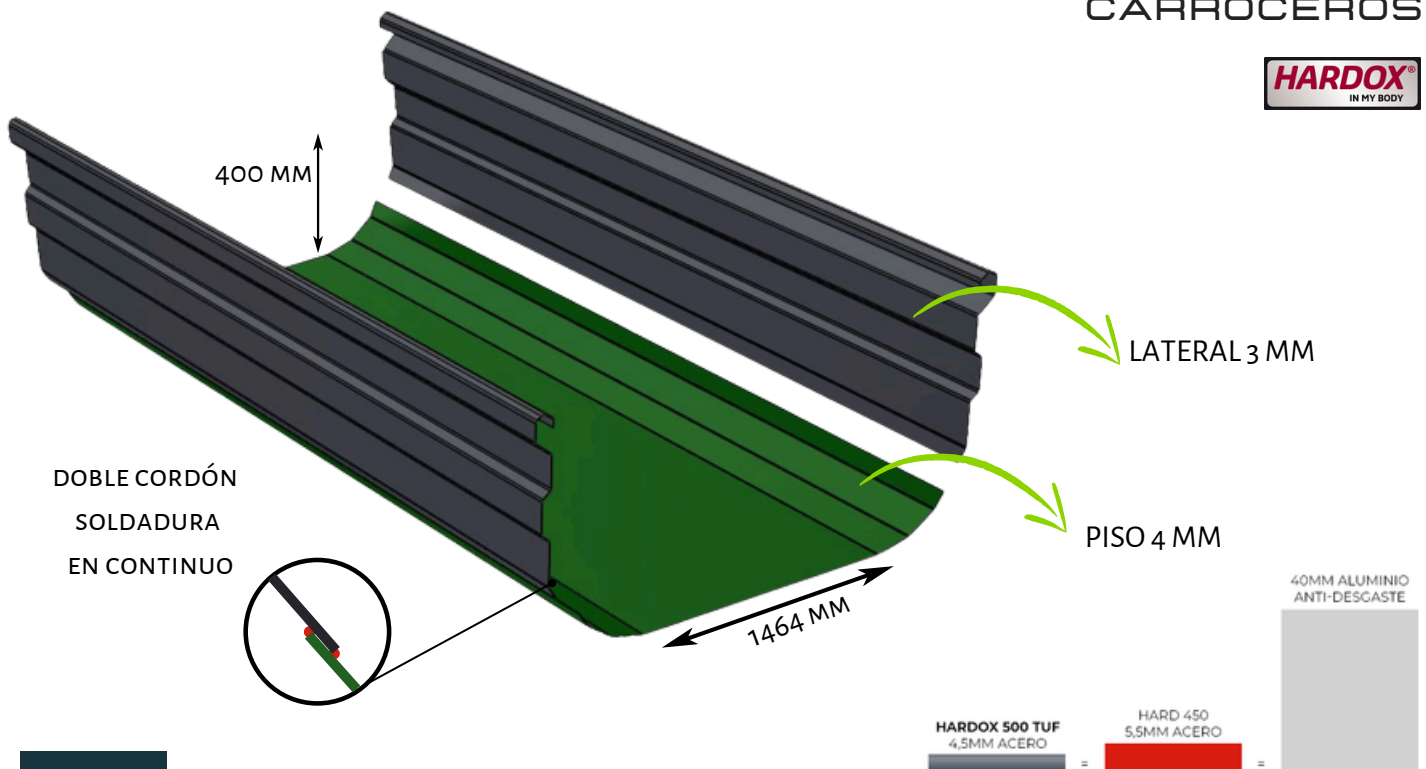

# HARDOX 500 TUF

## CARACTERÍSTICAS TÉCNICAS

- Caja fabricada con lo último en acero antidesgaste, **Hardox® 500 tuf** (piso, lateral, puerta y frontal)
- Refuerzos de carrocería en acero de alto límite elástico, **Strenx® 700** soldados en continuo.
- El piso está formado por una única pieza de **2500mm**, lo que permite cubrir la zona de mayor desgaste (inferior del lateral **400mm**)
- Para mejorar la estabilidad hemos ensanchado la zona de volteo hasta los **1920mm**
- Los plegados laterales consiguen reducir un **20%** el efecto hinchado durante las cargas, y la **torsión** de la caja en los procesos de descarga.

# TRAMES

CARROCEROS



**HARDOX 500 TUF**



## DE SERIE

- Goma de estanqueidad en portón trasero.
- Costillas frontales aligeradas.
- Escalera lateral exterior.
- Peldaños interiores.
- Estabilizador de botella.
- Doble bisagra
- Cierres automáticos por palanca

## EXTRAS

- Puerta de grano
- Cierres neumáticos
- Escalera frontal
- Faldilla lateral chapa
- Palometas puerta
- Pasadores bajo cierres
- Lona manual / motorizada
- Puerta hidráulica

# DIMENSIONES GENERALES

MODELO	CUBICAJE	A	B	C	D	E	F	G	H	PESO
CJP - 22	22	8500	8100	1390	1310	7210	1295	2800	2920	4.900
CJP - 24	24	8500	8100	1390	1310	7210	1295	2890	2920	5.100
CJP - 27	27	9000	8600	1390	1310	7700	1320	2945	2970	5.300
CJP - 30	30	9000	8690	1390	1310	7700	1320	3140	3140	5.500
CJP - 40	40	9860	9540	1390	1310	8500	1320	3400	3400	5.800

\*PESO CALCULADO (+3%) CON OPCIONALES EN ALUMINIO:(LLANTAS Y PATAS CHASIS)

MODELO CJP-40 : PUERTA TRASERA RECTA

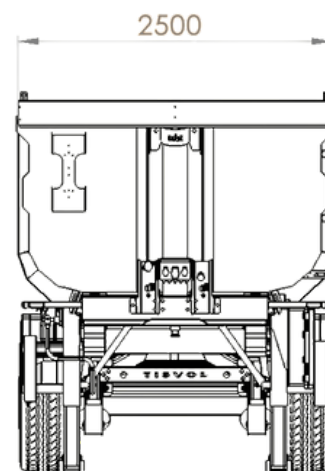
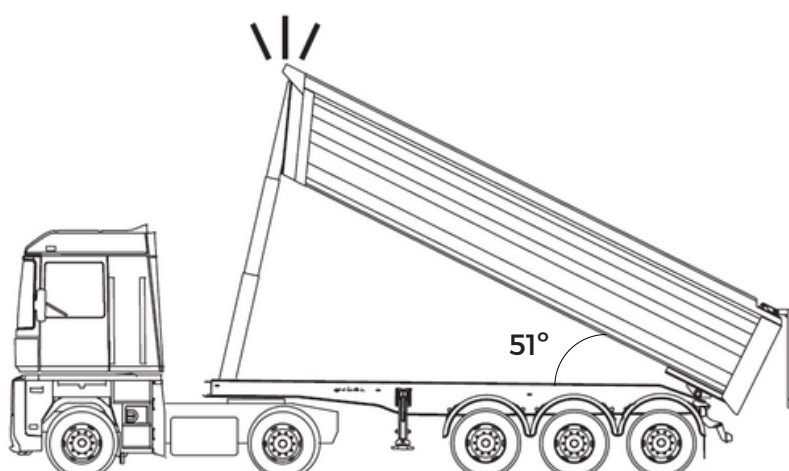
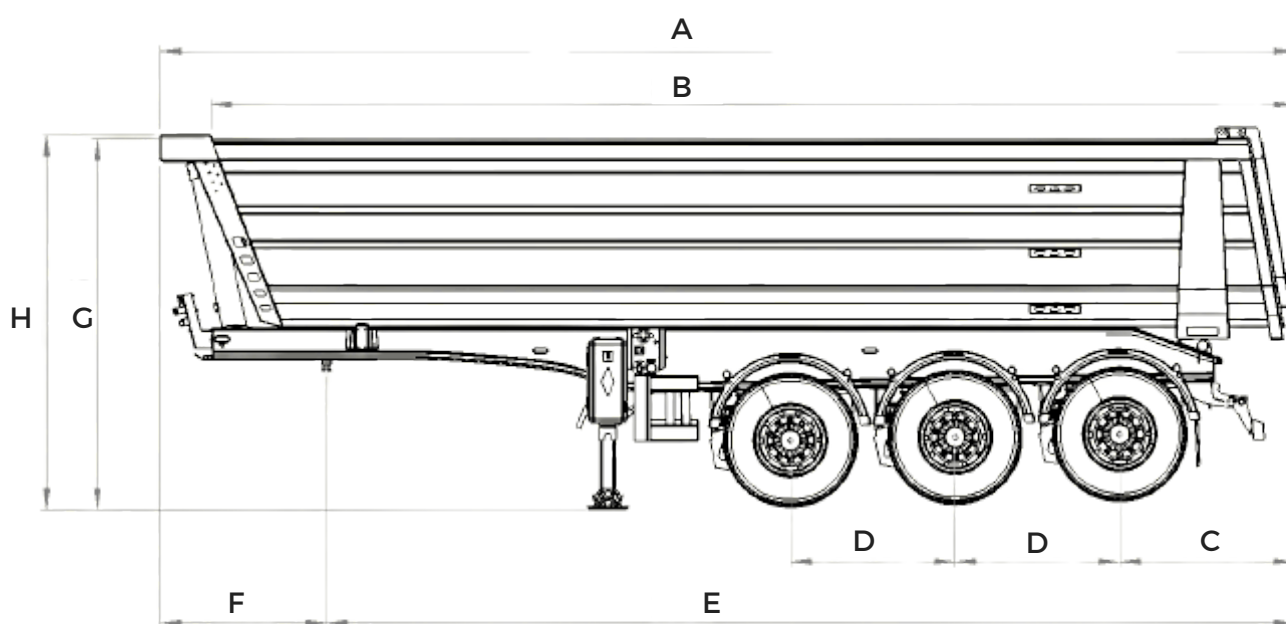

**TISVOL**

# NUESTROS PRODUCTOS

Cada carga es un mundo

**Basculantes** Fiabilidad y rentabilidad a medida de cada transporte



**TERRA**

Obras públicas



**ORGANIC**

Transporte de residuos



**NATURA**

Transporte de residuos animales  
(SANDACH)



**SOLID**

Graneleros medianos



**CÉRES**

Graneles ligeros y palets



**METAL**

Chatarra fragmentada



**TERRA**



**PISO MOVIL**

TISVOL



**TISVOL**

Configurador